

Standart drenaj pompası

“CP08” ve “CP08 Pack alarm” santrifüj tip drenaj pompaları, 20kW/68000 Btu’ ye kadar olan klima ve iklimlendirme cihazlarının, drenaj sularının tahliyesine imkan sağlar.

Pazardaki standart kaset tipi klima cihazlarına uyum gösterir.

- 50 L/saat

<26 dBA dan daha az ses seviyesi
IP54 Korumalı



Alarm sensörüyle sağlanabilir

Voltaj	Frekans	Güç	Çalışma Süresi Döngüsü	Sıcaklık Artış Değeri	İzolasyon Sınıfı	Ölçü	Basma borusu	Basma Yüksekliği	Su Debisi	Ses seviyesi
230V	50/60 Hz	8W	100%	66K	IP54	82,5x76x97,3 mm	Ø14mm	300mm 1000mm	50L/saat 20L/saat	<26dBa <39dBa

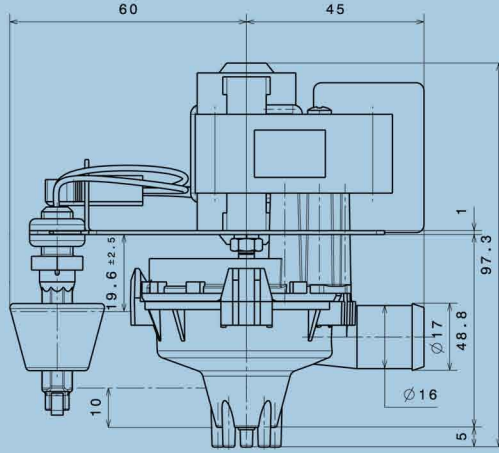
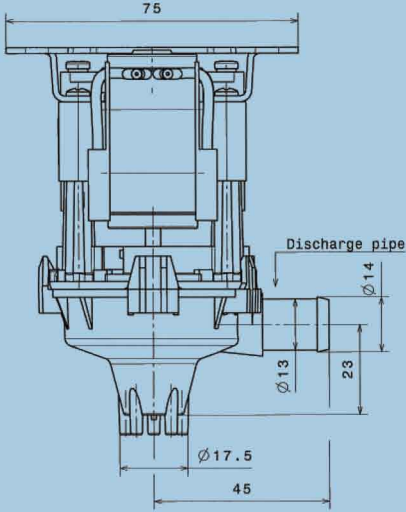

UYGULAMALAR
Split ve menfezli yapıda,
kaset tipi klima cihazları
(20 kW/68.000 BTU
den daha küçük)



SU DEBİSİ

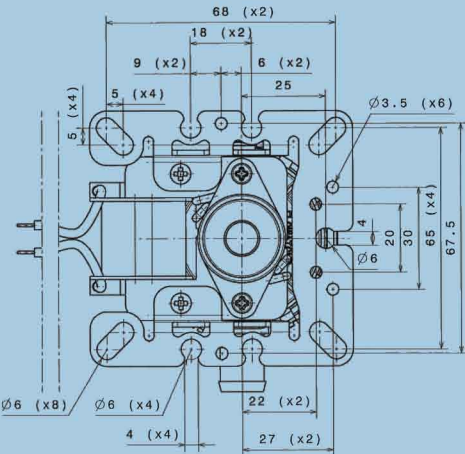
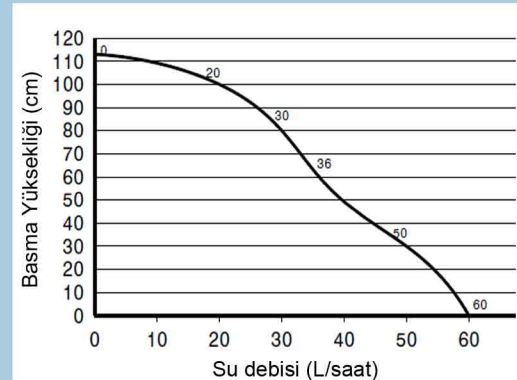

CP08SC6641 TEKNİK ÇİZİMİ

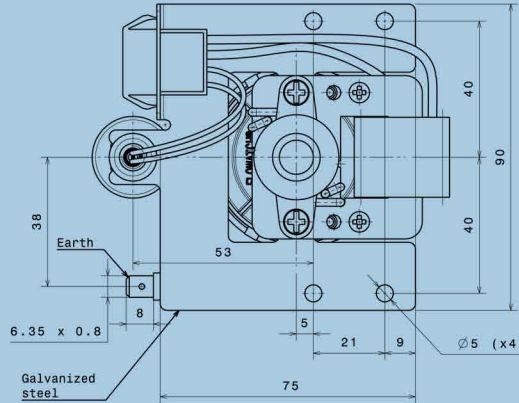

CP08 PACK ALARM TEKNİK ÇİZİMİ

OEM ler için özel pompalar



SICCOM santrifüj tip drenaj pompaları, Klima ve havalandırma cihazı imalatçılarının istekleri doğrultusunda dizayn edilip imal edilmektedir. Kapasitesi, 20kW/ 68.000 BTU'ye kadar olan Klima cihazlarının drenaj sularının tahliyesi amacıyla kullanılır.

SICCOM laboratuvarları, uygulamanız için verimli çözümler sunmak için hizmetinizdedir.

SICCOM bugün, dünya çapında pekçok büyük kaset tipi klima cihazı imalatçısının tedarikçisidir.

UYGULAMALAR

Split ve menfezli yapıda,
kaset tipi klima cihazları
(20 kW/68.000 BTU
den daha küçük)

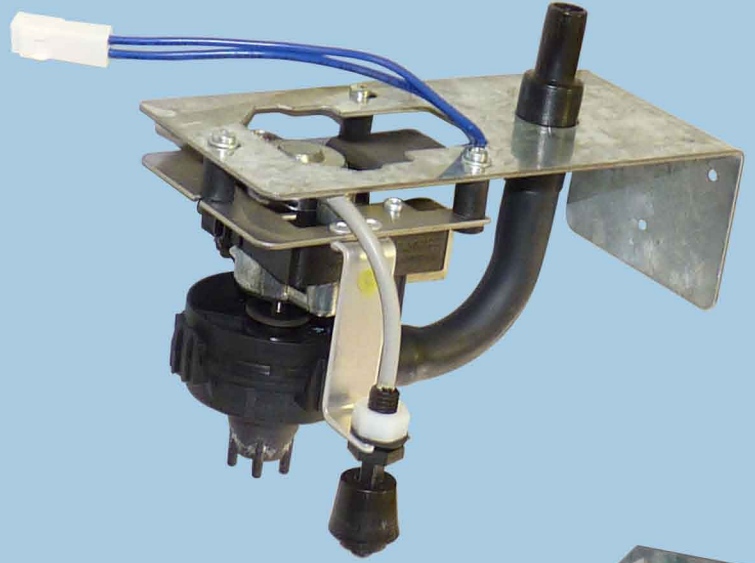
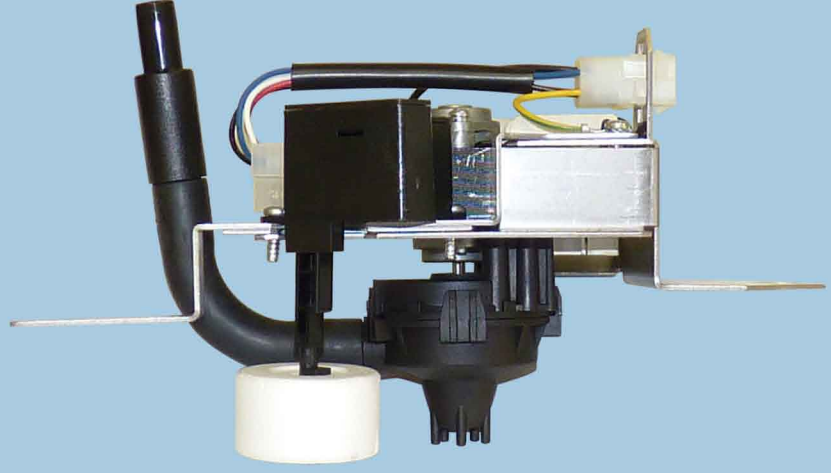

İSTEĞE BAĞLI İMALAT

SICCOM aşağıdaki kombinasyonlarda isteğe bağlı imalat yapabilir;



Algılama modülü

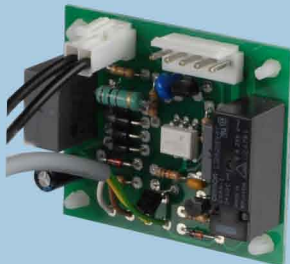

Elektronik devre



Bunların levhaya montajı



Komple montajlı santrifüj pompa versiyonu